

HONDA

Инструкция по эксплуатации

Бензиновые генераторы

EST 7000P

По вопросам продаж и поддержки обращайтесь:

Архангельск (8182)63-90-72
Астана +7(7172)727-132
Белгород (4722)40-23-64
Брянск (4832)59-03-52
Владивосток (423)249-28-31
Волгоград (844)278-03-48
Вологда (8172)26-41-59
Воронеж (473)204-51-73
Екатеринбург (343)384-55-89
Иваново (4932)77-34-06
Ижевск (3412)26-03-58
Казань (843)206-01-48

Калининград (4012)72-03-81
Калуга (4842)92-23-67
Кемерово (3842)65-04-62
Киров (8332)68-02-04
Краснодар (861)203-40-90
Красноярск (391)204-63-61
Курск (4712)77-13-04
Липецк (4742)52-20-81
Магнитогорск (3519)55-03-13
Москва (495)268-04-70
Мурманск (8152)59-64-93
Набережные Челны (8552)20-53-41

Нижний Новгород (831)429-08-12
Новокузнецк (3843)20-46-81
Новосибирск (383)227-86-73
Орел (4862)44-53-42
Оренбург (3532)37-68-04
Пенза (8412)22-31-16
Пермь (342)205-81-47
Ростов-на-Дону (863)308-18-15
Рязань (4912)46-61-64
Самара (846)206-03-16
Санкт-Петербург (812)309-46-40
Саратов (845)249-38-78

Смоленск (4812)29-41-54
Сочи (862)225-72-31
Ставрополь (8652)20-65-13
Тверь (4822)63-31-35
Томск (3822)98-41-53
Тула (4872)74-02-29
Тюмень (3452)66-21-18
Ульяновск (8422)24-23-59
Уфа (347)229-48-12
Челябинск (351)202-03-61
Череповец (8202)49-02-64
Ярославль (4852)69-52-93

www.honda.nt-rt.ru || hdn@nt-rt.ru

СОДЕРЖАНИЕ

СОДЕРЖАНИЕ	2
ВВЕДЕНИЕ	3
СВЕДЕНИЯ ПО МЕРАМ БЕЗОПАСНОСТИ	4
Предупреждающие таблички	4
Идентификационные данные	5
ОБЩЕЕ ОПИСАНИЕ	8
КОНТРОЛЬНАЯ ПРОВЕРКА ПЕРЕД ПУСКОМ ДВИГАТЕЛЯ	9
Проверка уровня масла	9
Проверка уровня топлива в баке.	10
Использование спиртосодержащих видов топлива	10
ЭКСПЛУАТАЦИЯ	11
Пуск двигателя	11
Система предупреждения о низком давлении моторного масла в двигателе	12
Остановка двигателя	12
Эксплуатация на большой высоте	12
Использование миниэлектростанции	13
Сведения о конструкции	15
Подготовка к эксплуатации	15
ТЕХНИЧЕСКОЕ ОБСЛУЖИВАНИЕ	16
Регламент технического обслуживания	16
Замена моторного масла	17
Воздухоочиститель	18
Очистка отстойника	19
Свеча зажигания	19
ТРАНСПОРТИРОВКА И ХРАНЕНИЕ	20
Транспортировка	20
Длительное хранение	20
Хранение топлива	20
ПОЛЕЗНАЯ ИНФОРМАЦИЯ	21
Найдите официального дилера	21
Запасные части, опционные аксессуары и расходные материалы	21
ЭЛЕКТРИЧЕСКИЕ СХЕМЫ	22
ПОИСК НЕИСПРАВНОСТЕЙ И СПОСОБЫ ИХ УСТРАНЕНИЯ	23
ПЕРЕЧЕНЬ РОССИЙСКИХ ДИЛЕРОВ КОМПАНИИ HONDA	24
ТЕХНИЧЕСКИЕ ХАРАКТЕРИСТИКИ	26
ДЛЯ ЗАМЕТОК	27

ВВЕДЕНИЕ

Благодарим за приобретение миниэлектростанции Honda и оказанное нам доверие.

В данном руководстве представлена подробная информация о приобретенной миниэлектростанции. Перед началом эксплуатации настоятельно рекомендуется внимательно прочитать данное руководство, информацию по безопасности, а также правила технического обслуживания миниэлектростанции; это позволит вам правильно эксплуатировать миниэлектростанцию.

Для того, чтобы производить совершенную продукцию, отвечающую современным требованиям, мы непрерывно совершенствуем наши изделия. Поэтому мы оставляем за собой право без предварительного уведомления и каких-либо обязательств с нашей стороны изменять любую информацию данного руководства.

Если у вас возникнут какие-либо затруднения или появятся вопросы по эксплуатации или обслуживанию машины, обращайтесь к официальному дилеру компании Honda.

Держите данное Руководство по эксплуатации под рукой, чтобы иметь возможность в любой момент найти необходимые сведения. При продаже миниэлектростанции руководство должно передаваться новому владельцу.

Рекомендуется прочитать гарантийное соглашение, чтобы иметь представление о своих правах и обязанностях. Гарантийное соглашение предоставляется официальным дилером.

СВЕДЕНИЯ ПО МЕРАМ БЕЗОПАСНОСТИ

ДЛЯ ОБЕСПЕЧЕНИЯ ЛИЧНОЙ БЕЗОПАСНОСТИ И ПРОДОЛЖИТЕЛЬНОЙ И БЕЗОТКАЗНОЙ СЛУЖБЫ МИНИЭЛЕКТРОСТАНЦИИ ВНИМАТЕЛЬНО ПРОЧИТАЙТЕ РАЗДЕЛЫ, ПРЕДВАРЯЕМЫЕ СЛЕДУЮЩИМИ СИМВОЛАМИ.

ПРЕДУПРЕЖДЕНИЕ

Опасность серьезного травмирования или смертельного исхода в случае невыполнения инструкций.

ВНИМАНИЕ:

- *Обозначает высокую вероятность серьезного травмирования людей или повреждения миниэлектростанции в случае нарушения инструкций.*

ПРИМЕЧАНИЕ: Обозначает полезную информацию.



Данный символ указывает на необходимость принятия мер предосторожности при выполнении определенных операций. См. информацию по безопасности на стр. 6.

ПРЕДУПРЕЖДАЮЩИЕ ТАБЛИЧКИ

Во время эксплуатации миниэлектростанции соблюдайте правила безопасности. На миниэлектростанции имеются таблички, предупреждающие об основных источниках опасности. Смысл предупреждений, указанных на данных табличках, объясняется ниже.

Эти таблички являются неотъемлемой частью миниэлектростанции. Если табличка отклеилась или стала нечитаемой, обратитесь к официальному дилеру Honda для ее замены.

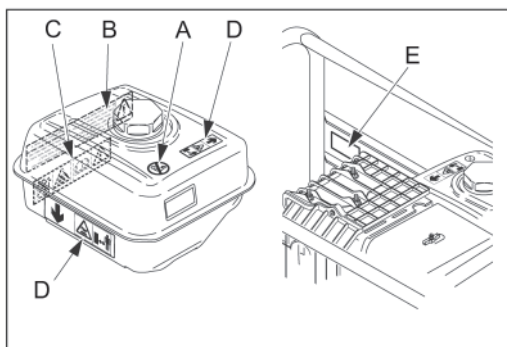

Напоминаем вам о важности следования правилам безопасности, приведенным в следующем разделе руководства.

Миниэлектростанция Honda сможет служить долго и безотказно в полном соответствии с гарантийными обязательствами при условии соблюдения правил эксплуатации изделия. **Внимательно прочтите и изучите данное руководство до начала эксплуатации миниэлектростанции.** В противном случае возможно травмирование людей или повреждение миниэлектростанции.

СВЕДЕНИЯ ПО МЕРАМ БЕЗОПАСНОСТИ



Запрещается подключать миниэлектростанцию к бытовой электрической сети или к электрическим сетям общего пользования.

B

(RU) ПЕРЕД ЗАПРАВКОЙ ТОПЛИВА ДВИГАТЕЛЬ ДОЛЖЕН БЫТЬ ОСТАНОВЛЕН	(P) DESLIGUE O MOTOR ANTES DE ABASTECER.
(F) ARRETEZ LE MOTEUR AVANT DE REFAIRE LE PLEIN.	(GR) STANG AV MOTORN FÖRE BRÄSLEPÅFYLLNING.
(D) VOR AUFTANKEN MOTOR ABSTELLEN.	(S) STÄNG AV MOTORN FÖRE BRÄSLEPÅFYLLNING.
(I) ARRESTARE IL MOTORE PRIMA DI FARE RIFORMIMENTO.	(DK) STOP MOTOREN FOR BRÆNDSTOFFPÅFYLDNING.
(NL) STOP DE MOTORE ALVORENS BIJ TE TANKEN.	(N) SLÅ AV MOTOREN FOR PÅFYLLING.
(E) PARE EL MOTOR ANTES DE REPOSTER.	(SF) SMMMUTA MOOTTORI ENNEN TANKKAUSTA.

C

ПРЕДУПРЕЖДЕНИЕ

- Обязательно внимательно прочтите данное "Руководство по эксплуатации".
- Отработавшие газы двигателя содержат токсичный оксид углерода.
- Запрещается эксплуатировать миниэлектростанцию в закрытых помещениях.

D

ПРЕДУПРЕЖДЕНИЕ

- При работе глушитель нагревается до высокой температуры и остается горячим еще некоторое время после остановки двигателя.
- Прежде чем поставить миниэлектростанцию на хранение в помещении, убедитесь, что двигатель остыл.

E

Honda Europe Power Equipment S.A.
RUE DES CHATAIGNIERS - PÔLE 45 ← 6
45140 ORMES FRANCE

CE IEC ← 5
I 200 ← 4
← 3

1 2

ХАРАКТЕРИСТИКИ ИЗДЕЛИЯ

1. Уровень шумности по методике 2000/14/ЕС.
2. Маркировка безопасности согласно измененным стандартам MD/98/37/ЕС
3. Год выпуска
4. Серийный номер
5. Тип
6. Название и адрес компании-производителя

СВЕДЕНИЯ ПО МЕРАМ БЕЗОПАСНОСТИ

1. Очень важно уметь быстро остановить миниэлектростанцию и уметь пользоваться всеми органами управления. Запрещается передавать миниэлектростанцию в пользование третьим лицам без проведения предварительного инструктажа.
2. Запрещается детям до 14 лет и домашним животным находиться рядом с работающей миниэлектростанцией.
3. Чтобы избежать случайного повреждения миниэлектростанции, необходимо перед каждым запуском проводить ее контрольный осмотр.
4. При работе миниэлектростанция должна находиться на удалении не менее одного метра от зданий или другого оборудования.
5. Запрещается использовать двигатель в закрытых помещениях. В отработавших газах двигателя содержится оксид углерода, не имеющий запаха, который представляет угрозу для жизни. Необходимо обеспечить достаточную вентиляцию помещения.
При установке миниэлектростанции в проветриваемом помещении необходимо принять дополнительные меры противопожарной безопасности.
6. При работе миниэлектростанция должна располагаться на горизонтальной поверхности. В противном случае существует опасность утечки топлива.
7. Топливо является легковоспламеняющимся веществом, которое при определенных условиях взрывоопасно. Храните топливо только в специально предназначенных для этого емкостях. Запрещается хранить топливо, или оборудование, которое использует топливо, в местах, где существует опасность возгорания. При работе с топливом запрещается курить, либо близко подносить к топливу открытый огонь. Заправку топливного бака следует производить на открытом воздухе или в хорошо проветриваемых помещениях. Запрещается проводить заправку топливом при работающем либо неостывшем двигателе. В случае пролива топлива его следует немедленно вытереть насухо. Прежде чем запускать двигатель, необходимо убедиться, что остатки пролитого топлива полностью испарились. После использования миниэлектростанции, топливный клапан двигателя необходимо закрыть. Избегайте длительного или неоднократного контакта топлива и кожи. Старайтесь не вдыхать пары топлива. Моторное масло – это токсичное и легковоспламеняющееся вещество. Не проливайте моторное масло.

СВЕДЕНИЯ ПО МЕРАМ БЕЗОПАСНОСТИ

8. Запрещается прикасаться к вращающимся частям миниэлектростанции, проводам свечей зажигания либо глушителю на работающей миниэлектростанции.
Некоторые части двигателей внутреннего сгорания подвержены значительному нагреву во время работы и способны причинить ожоги. Обязательно следуйте инструкциям предупреждающих табличек, установленных на миниэлектростанции.
9. При работе с миниэлектростанцией существует опасность поражения электрическим током. Запрещается работать с миниэлектростанцией влажными руками. Следует избегать попадания влаги на миниэлектростанцию. Запрещается эксплуатировать миниэлектростанцию под снегом или дождем.
10. Запрещается подсоединять миниэлектростанцию к иным сетям энергопитания, например, к коммунальным сетям. В случаях, когда это требуется, монтаж электрической проводки для подвода резервной мощности должен осуществляться силами квалифицированного электрика. Схема электрической проводки должна отвечать требованиям соответствующего законодательства (*) и правилам монтажа. Неправильное подсоединение может вызвать подачу тока с миниэлектростанции в электрическую сеть. Вследствие этого работники электрической компании могут получить удар током при работе с проводкой во время отключения электричества. Более того, при восстановлении подачи тока миниэлектростанция может взорваться, загореться или вызвать возгорание электрической проводки в здании.
11. Запрещается использовать неисправные потребители тока, а также неисправную электропроводку и соединительные устройства.
12. Инструкции, касающиеся личной безопасности, приведены в разделе “ЭКСПЛУАТАЦИЯ МИНИЭЛЕКТРОСТАНЦИИ” данного Руководства по эксплуатации. Обязательно внимательно прочтите эти инструкции.
13. Лицам, работающим в непосредственной близости от миниэлектростанции, рекомендуется использовать средства защиты ушей.
(*) Для получения информации о соответствующих нормах и законах обратитесь к официальному дистрибьютору.

ОБЩЕЕ ОПИСАНИЕ

ECT7000P

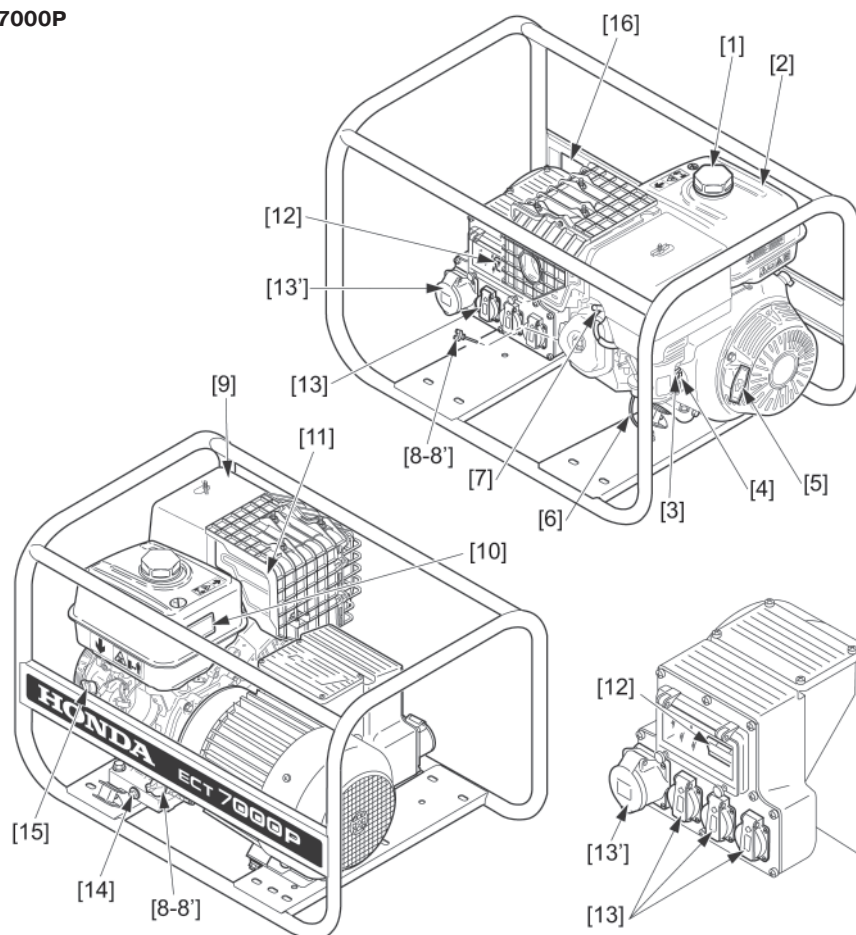

- [1] Пробка топливного бака
- [2] Топливный бак
- [3] Рычаг привода воздушной заслонки
- [4] Топливный кран
- [5] Рукоятка ручного стартера
- [6] Клемма заземления
- [7] Наконечник свечи зажигания
- [8] Крышка-щуп маслоналивной горловины
- [8'] Пробка заливной горловины ([8] и [8'] взаимозаменяемы)

- [9] Воздухоочиститель
- [10] Паспортная табличка
- [11] Выпускная труба
- [12] Тепловой предохранитель цепи
- [13] Выходная розетка 230 В/16 А
- [13'] Выходная розетка 400 В/16 А
- [14] Пробка сливного отверстия кратера двигателя
- [15] Выключатель двигателя
- [16] Идентификационная табличка с "серийным номером"

КОНТРОЛЬНАЯ ПРОВЕРКА ПЕРЕД ПУСКОМ ДВИГАТЕЛЯ

ПРЕДУПРЕЖДЕНИЕ

Перед проведением проверки установите миниэлектростанцию на горизонтальной площадке, остановите двигатель и снимите наконечник свечи зажигания.

Не прикасайтесь к нагретым деталям при проверке уровня моторного масла.

ПРОВЕРКА УРОВНЯ МОТОРНОГО МАСЛА

ВНИМАНИЕ:

- Моторное масло является важнейшим фактором, определяющим отдачу двигателя и его срок эксплуатации.
- Низкий уровень моторного масла может вызвать выход двигателя из строя.
- Не используйте масла, в состав которых не входят моющие присадки, а также растительные масла.

Используйте моторное масло высшего качества, обладающее высокими моющими свойствами и предназначенное для четырехтактных двигателей категорий SG, SF, CC или CD по классификации API. В обычных условиях при большинстве температур может использоваться моторное масло SAE 10W30. Значения вязкости, соответствующие средним температурам в регионе эксплуатации, приведены в таблице.

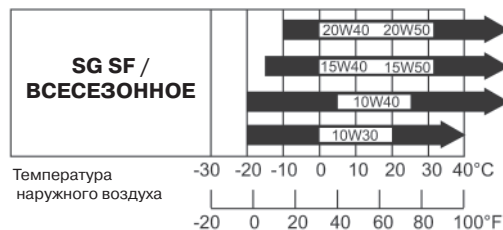

1. Снимите пробку маслоналивной горловины [1] и начисто протрите масляный щуп [2] чистой ветошью.
2. Не вкручивая, вставьте масляный щуп в отверстие для измерения уровня масла [3].
3. Если уровень масла недостаточен, долейте масло рекомендованного типа до верхней кромки горловины.

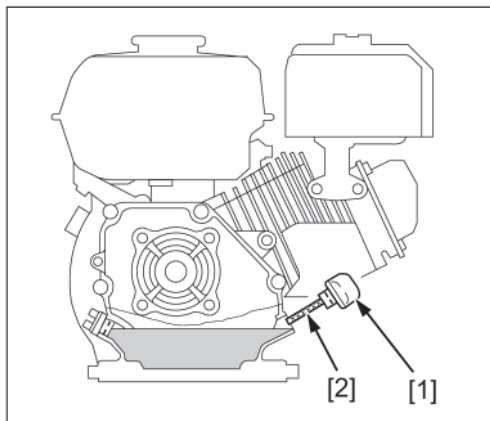

КОНТРОЛЬНАЯ ПРОВЕРКА ПЕРЕД ПУСКОМ ДВИГАТЕЛЯ

ПРОВЕРКА УРОВНЯ ТОПЛИВА

ПРЕДУПРЕЖДЕНИЕ

Уровень топлива должен быть ниже красной метки [1], расположенной в заливной горловине. После долива топлива надежно закрутите пробку топливозаливной горловины.

ХРАНИТЕ БЕНЗИН В МЕСТАХ, НЕДОСТУПНЫХ ДЛЯ ДЕТЕЙ.

ВНИМАНИЕ:

- Запрещается использовать топливомасляную смесь.
- Используйте только неэтилированный бензин 95 или 98.
- Не допускать попадания грязи либо воды в топливный бак.
- Не использовать грязное топливо, старое топливо или топливо, в которое попала вода, грязь или пыль. Рабочие качества неэтилированного бензина со временем ухудшаются. Не храните топливо более одного месяца.

Заправочная емкость топливного бака: 6,2 литра

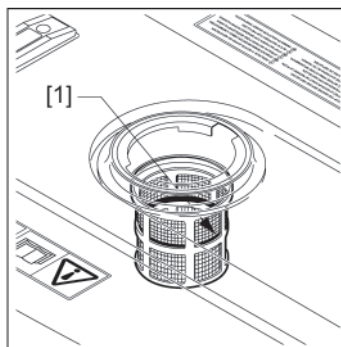

Использование спиртосодержащих видов топлива

Использование спиртосодержащих видов топлива запрещено. Если вы решили эксплуатировать двигатель на бензине, содержащем спирт, то убедитесь в том, что октановое число этого топлива не ниже значения, рекомендованного компанией Honda. Существует два вида спиртосодержащего бензина: один из них содержит в своем составе этиловый, а другой - метиловый спирт.

Запрещается использовать бензин, содержащий более 10 % этанола, либо бензин, содержащий метанол (метиловый либо древесный спирт), в котором отсутствуют растворители и ингибиторы, снижающие коррозионную активность метанола.

Даже если используется топливо с добавками и ингибиторами коррозии, содержание метилового спирта не должно превышать 5%.

ПРИМЕЧАНИЕ: Неисправности топливной системы или падение мощности двигателя, вызванные применением спиртосодержащего топлива, не покрываются гарантией. Компания Honda не может поддержать использование бензина, содержащего метанол, поскольку в настоящее время отсутствуют исчерпывающие доказательства его пригодности.

ПУСК ДВИГАТЕЛЯ



БЕЗОПАСНОСТЬ

2 4 5 6 12

ВНИМАНИЕ:

- Убедитесь в том, что миниэлектростанции не подключены потребители тока.

1. Переведите топливный кран [1] в положение "ON" (как показано стрелкой) и закройте воздушную заслонку с помощью рычага [2] на символе.

ПРИМЕЧАНИЕ: При высокой температуре окружающего воздуха или теплом двигателя не нужно закрывать воздушную заслонку.

2. Переведите выключатель двигателя [3] в положение "ON"
3. Потяните слегка рукоятку стартера до появления сопротивления, затем потяните резко. Это необходимо для того, чтобы снизить опасность травмирования в случае изменения направления вращения коленчатого вала двигателя.

ВНИМАНИЕ:

- Не отпускайте рукоятку стартера резко, чтобы шнур не ударился об двигатель. Возвращайте шнур аккуратно, чтобы не повредить механизм стартера.
- Запрещается использовать для запуска двигателя добавки, состоящие из смеси легковоспламеняющихся и летучих веществ. В противном случае при пуске двигателя может произойти взрыв.

4. По мере прогрева двигателя постепенно переведите рукоятку управления воздушной заслонкой [2] в исходное положение.

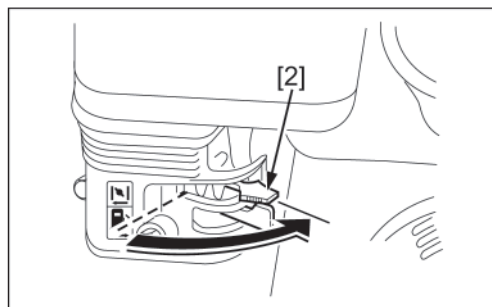
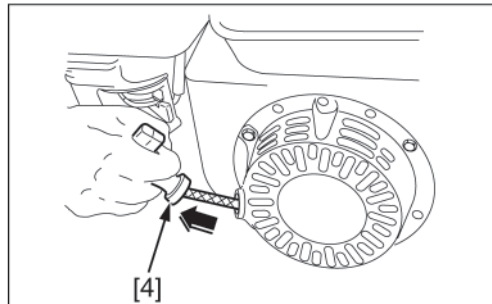
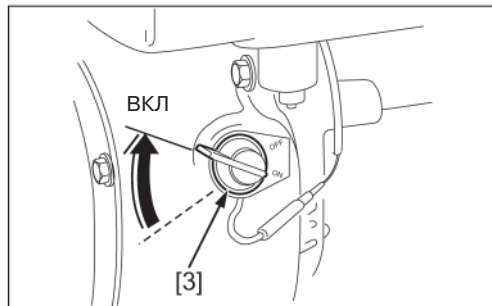
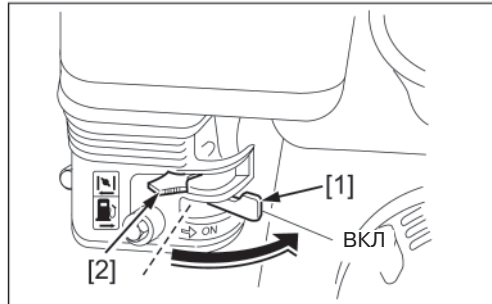

ЭКСПЛУАТАЦИЯ

СИСТЕМА ПРЕДУПРЕЖДЕНИЯ О НИЗКОМ ДАВЛЕНИИ МАСЛА

Система предназначена для предотвращения повреждения двигателя вследствие недостаточного количества моторного масла в картере двигателя. Система предупреждения о падении давления масла автоматически останавливает двигатель прежде, чем давление масла упадет ниже минимально достаточного предела. (Выключатель двигателя остается в положении "ON".) В этом случае двигатель будет невозможно запустить до долива моторного масла.



ОСТАНОВКА ДВИГАТЕЛЯ

1. Отсоедините все потребители тока, включенные в розетки миниэлектростанции.
2. Установите выключатель зажигания [1] в положение "STOP" ("ОСТАНОВ").
3. Закройте топливный кран [2].

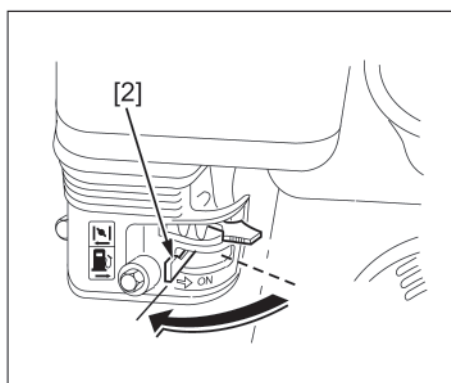
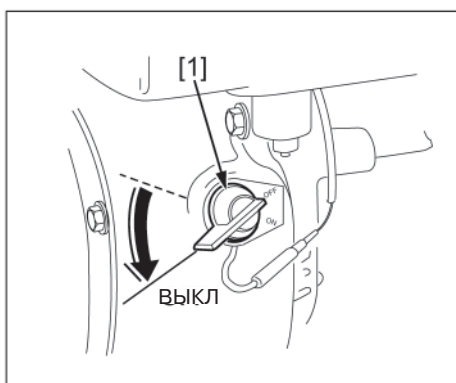

РАБОТА НА БОЛЬШОЙ ВЫСОТЕ НАД УРОВНЕМ МОРЯ

На большой высоте над уровнем моря топливоздушная смесь, поступающая в двигатель, будет переобогащенной. Это приводит к снижению отдачи двигателя и повышению расхода топлива.

При эксплуатации миниэлектростанции на высотах более 1800 метров над уровнем моря, необходимо установить жиклер карбюратора меньшего поперечного сечения и отрегулировать винт подачи топлива. Эти работы должны производиться официальным дилером компании Honda.

Даже после соответствующей адаптации карбюратора, мощность двигателя будет снижаться примерно на 3,5 % при увеличении высоты над уровнем моря на каждые 300 м.

ВНИМАНИЕ:

- Эксплуатация миниэлектростанции, настроенной на работу в условиях высокогорья, на меньших высотах может привести к снижению мощности, перегреву двигателя и серьезным повреждениям деталей двигателя, вызванных переобогащением топливоздушной смеси.

ИСПОЛЬЗОВАНИЕ МИНИЭЛЕКТРОСТАНЦИИ

Конструкция миниэлектростанции компании Honda призвана обеспечить Вашу безопасность при использовании. Миниэлектростанция способна в значительной степени облегчить выполнение различных работ, но в то же время несет в себе опасность поражения электрическим током в случае, если все соответствующие меры безопасности его использования не будут строго соблюдаться.

ПРЕДУПРЕЖДЕНИЕ

- Запрещается подключать миниэлектростанцию к электрическим сетям общего пользования.
- Запрещается подключать потребители тока к миниэлектростанции до запуска двигателя.
- Запрещается вносить любые изменения в систему электропроводки миниэлектростанции.
- Запрещается вносить изменения в настройки двигателя: Напряжение тока, рабочая частота и выходная мощность миниэлектростанции напрямую зависят от частоты вращения коленчатого вала двигателя. Данные настройки устанавливаются на сборочном предприятии.
- Запрещается подключать к миниэлектростанции неисправные потребители тока: большая часть электрооборудования относится к Классу 2 (двойная изоляция). При подключении оборудования, которое не отвечает этим стандартам (инструменты с металлическим корпусом), должен применяться трехжильный провод (с проводом заземления), в целях обеспечения правильного заземления в случае короткого замыкания.
- Запрещается использовать потребители тока, чья номинальная мощность превышает номинальную выходную мощность миниэлектростанции.
- Защита от поражения электрическим током возложена на предохранители, специально разработанные для установки на миниэлектростанции данных моделей. В случае необходимости замены предохранителей запрещается использовать предохранители, технические характеристики которых отличаются от предписанных.
- Миниэлектростанция при работе подвержена воздействию значительных вибраций, поэтому для подключения оборудования необходимо применять исключительно гибкие провода (соответствующие директиве IEC 245-4) с надежной резиновой изоляцией.
- Данная миниэлектростанция отвечает требованиям стандарта IEC 60364-4-41 в части «электроизоляция при эквипотенциальном соединении. дек. 2005 §413. (и VDE0100 часть 728)
 - В миниэлектростанции используется система питания IT (с изолирующим трансформатором)
 - с нулевым рабочим проводом N (для трехфазных машин) и
 - незаземленный проводник выравнивания потенциала PE, соединяющий все неизолированные токопроводящие части миниэлектростанции.
 - Для обеспечения исправной работы миниэлектростанции нет необходимости заземлять ее.
 - Запрещается подсоединять к миниэлектростанции неисправные потребители тока, большинство переносных инструментов имеют Класс II (двойная изоляция). Оборудование, не соответствующее данному стандарту (инструменты с металлическими кожухами), должно подсоединяться через трехжильный провод (проводник выравнивания потенциала PE).
 - Заземление проводника выравнивания потенциала или токопроводящих частей миниэлектростанции вступает в противоречие с безопасной конструкцией миниэлектростанции.
 - если все же предполагается заземлить проводник выравнивания потенциала, все работы должны выполняться квалифицированным электриком с применением дополнительных устройств безопасности (cf. IEC 364-4-41).

ЭКСПЛУАТАЦИЯ

- Выбирать, устанавливать и применять удлинительные электрические провода необходимо с тщательным соблюдением всех требований безопасности. Исправная изоляция электропроводки является гарантией безопасности людей. Электропроводка должна регулярно подвергаться осмотру. Запрещается ремонтировать дефектные провода. Неисправные провода подлежат замене. Выбирайте длину и величину поперечного сечения удлинительных проводов в соответствии с характером выполняемой работы (см. таблицу ниже)

Провод Сечение (мм ²)	Макс. длина (м)	Сила тока (А)	Одна фаза (кВт) (Cos Φ = 1)	Три фазы (кВт) (Cos Φ = 0,8)
1,5	25	10	2,3	5,5
2,5	40	16	3,7	8,8
4	60	28	6,5	15,5

- Допустимая величина падения напряжения в оперативном режиме 7 В и допустимой силы тока 7А на мм² сечения провода:
 - температура воздуха: 20 °С,
 - во избежание повреждения в результате перегрева полностью разматывайте провод.
 - следуйте инструкциям компании-производителя.
- Не рекомендуется подключать к миниэлектростанции телевизоры, аудиосистемы, и портативные компьютеры, которые могут быть несовместимы с ним.
- Избегайте перегрузки миниэлектростанции; для обеспечения нормального функционирования миниэлектростанции необходимо строго соблюдать следующие правила:
 - суммарная мощность одновременно подключенных к миниэлектростанции потребителей тока не должна превышать величин, указанных на последней странице данного “Руководства по эксплуатации”.
 - некоторые электроприборы при запуске потребляют мощность, значительно превышающую номинальную (например, электродвигатели или компрессоры). Если Вы не уверены, что оборудование может быть использовано с миниэлектростанцией, обратитесь к официальному дилеру компании Honda,
 - запрещается превышать максимальную величину силы тока, установленную для каждой розетки.
- Запрещается подавать на миниэлектростанцию номинальную нагрузку в случаях, когда не обеспечивается надлежащее охлаждение (атмосферное давление: 100 кПа [1 bar]). При использовании миниэлектростанции в неблагоприятных условиях примите меры к снижению нагрузки. Пример: 28А (ограничена на уровне х А предохранителем цепи).
- Запрещается использовать данную миниэлектростанцию для подачи тока на распределительные щиты.
- В случае использования миниэлектростанции в профессиональных целях необходимо установить миниэлектростанцию в соответствии с требованиями по “Защитной изоляции с обеспечением контроля и выключения”. Данные компоненты и инструменты могут быть заказаны у официального дилера Honda.

ЭКСПЛУАТАЦИЯ

СВЕДЕНИЯ О КОНСТРУКЦИИ МИНИЭЛЕКТРОСТАНЦИИ

Обмотка миниэлектростанции не заземлена. Это обеспечивает безопасность и снижает опасность поражения током. Поэтому подключение в любой точке обмотки миниэлектростанции к заземлению миниэлектростанции категорически запрещено.

Подаваемое миниэлектростанцией напряжение регулируется печатной платой, которая определяет силу тока возбуждения ротора с помощью колец и втулок. Во избежание повреждения миниэлектростанции автоматический регулятор напряжения снабжается двумя защитными устройствами.

- Перегрузка: Защита ротора через ограничение тока возбуждения, приводящего к падению выходного напряжения.
- Перегрев: Напряжение снижается вдвое, если температура в блоке управления превышает 90°C.

Миниэлектростанция оснащена тепловым предохранителем, защищающим от перегрузки. Отключение подачи тока в процессе может быть вызвано срабатыванием данного предохранителя. В этом случае необходимо выждать некоторое время, устранить причину перегрузки и включить предохранитель с помощью выключателя [1], расположенного рядом с розетками. Характеристики предохранителя соответствуют параметрам миниэлектростанции. Для замены должна использоваться оригинальная деталь производства компании Honda.

ПОДГОТОВКА К ЭКСПЛУАТАЦИИ

1. Подключите оборудование к розеткам, с соблюдением ограничений по максимальной силе тока, установленных для каждой розетки.
2. Убедитесь, что предохранитель цепи включен.

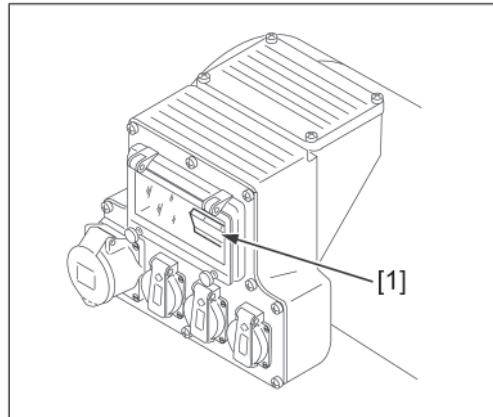

ТЕХНИЧЕСКОЕ ОБСЛУЖИВАНИЕ

Для обеспечения продолжительной и безотказной эксплуатации миниэлектростанции необходимо выполнять его техническое обслуживание в строгом соответствии с указанным регламентом.



БЕЗОПАСНОСТЬ

5

7

ВНИМАНИЕ:

- Двигатель и система выпуска отработавших газов во время работы нагреваются до высокой температуры и могут вызвать ожоги или пожар при контакте с воспламеняющимися материалами. Перед выполнением любых работ по техническому обслуживанию следует подождать 15 минут после остановки двигателя.
- Используйте для замены только оригинальные детали Honda. В противном случае возможен выход миниэлектростанции из строя.

ПЕРИОДИЧНОСТЬ ТЕХНИЧЕСКОГО ОБСЛУЖИВАНИЯ

ПЕРИОДИЧНОСТЬ		При каждом использовании	Через 1 месяц или 20 мото-часов	Через 3 месяца или 50 мото-часов	Через 6 месяцев или 100 мото-часов	Через 1 год или 300 мото-часов
Обслуживаемые узлы	Вид операции					
Моторное масло	Проверка уровня					
	Замена					
Воздухоочиститель	Проверка					
	Чистка			(1)		
Фильтр-отстойник	Чистка					
Свеча зажигания	Чистка - Регулировка					
Камера сгорания и клапаны	Чистка					(2)
Клапанные зазоры	Чистка - Регулировка					(2)
Топливный бак и топливный фильтр	Чистка					(2)
Топливная трубка	Проверка. При необходимости замена.					

ПРИМЕЧАНИЕ:

- (1) При эксплуатации в условиях повышенной запыленности сервисные интервалы следует сократить.
- (2) Эти операции следует производить у официального дилера Honda, если у вас нет соответствующего инструмента и вы не обладаете необходимыми техническими навыками.

ТЕХНИЧЕСКОЕ ОБСЛУЖИВАНИЕ

ЗАМЕНА МОТОРНОГО МАСЛА

ВНИМАНИЕ:

- Отработанное моторное масло может вызвать рак кожи при длительном и регулярном контакте с кожей в течение длительного периода. Несмотря на низкую вероятность этого, после контакта с отработанным маслом как можно быстрее тщательно вымойте руки водой с мылом.
- Замену моторного масла выполняйте на прогретом двигателе, что обеспечит быстрый и полный слив масла.

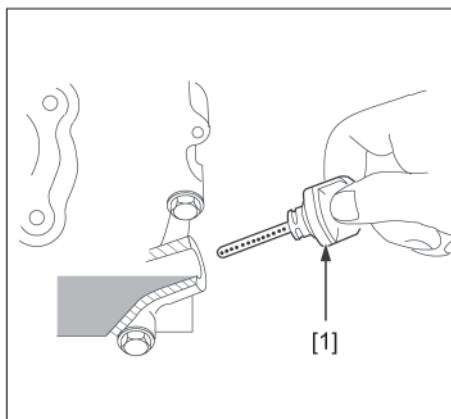

1. Выверните пробку маслоналивной горловины [1] и сливную пробку [2].
2. Установите на место сливную пробку [2] с уплотнением [3]; надежно затяните.
3. Залейте рекомендованное масло (см. стр. 9) до верхней кромки заливной горловины.

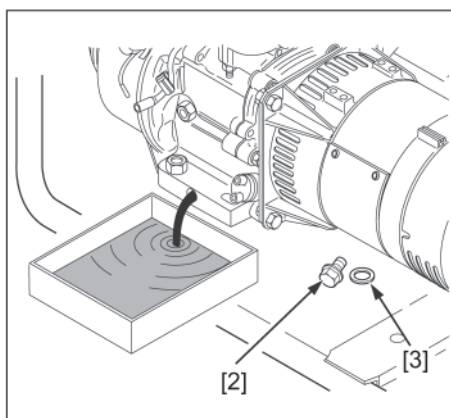

Заправочная емкость системы смазки: 1,1 л

Защита окружающей среды:

Отработанное моторное масло представляет серьезную опасность для окружающей среды; настоятельно рекомендуется слить отработанное масло в герметичную емкость и сдать на местный пункт приема отработанных нефтепродуктов. Не выбрасывайте отработанное масло в мусоросборные контейнеры и не выливайте его на землю.

ТЕХНИЧЕСКОЕ ОБСЛУЖИВАНИЕ

ВОЗДУХООЧИСТИТЕЛЬ

Загрязнение воздухоочистителя может привести к нарушению работы двигателя. Необходимо регулярно обслуживать воздухоочиститель.

ПРЕДУПРЕЖДЕНИЕ

Запрещается для чистки использовать бензин или горючий растворитель; это может привести к пожару.

1. Снимите барашковую гайку [1] и крышку воздухоочистителя [2]. Снимите барашковую гайку [5], фильтрующие элементы [3] и [4] и разъедините их. Убедитесь в исправности и чистоте фильтрующих элементов. Поврежденные элементы подлежат замене.
2. Бумажный фильтрующий элемент [3]: Для удаления накопившейся грязи слегка постучите бумажным фильтрующим элементом несколько раз по твердой поверхности или продуйте его сжатым воздухом с внутренней стороны. Запрещается чистить бумажный фильтрующий элемент с применением щетки, в этом случае частицы грязи пробивают бумагу. Сильно загрязненный фильтрующий элемент подлежит замене.
3. Поролоновый фильтрующий элемент [4]: Промойте фильтрующий элемент с помощью водного раствора непенящегося бытового моющего средства или негорючем растворителе, затем тщательно промойте и просушите его. Смочите фильтрующий элемент чистым моторным маслом и отожмите избыток масла. При наличии в поролоновом фильтрующем элементе излишков масла двигатель некоторое время будет дымить.
4. Установите на место фильтрующие элементы [3] и [4], барашковую гайку [5] и крышку [2]. Правильно затяните барашковую гайку [1].

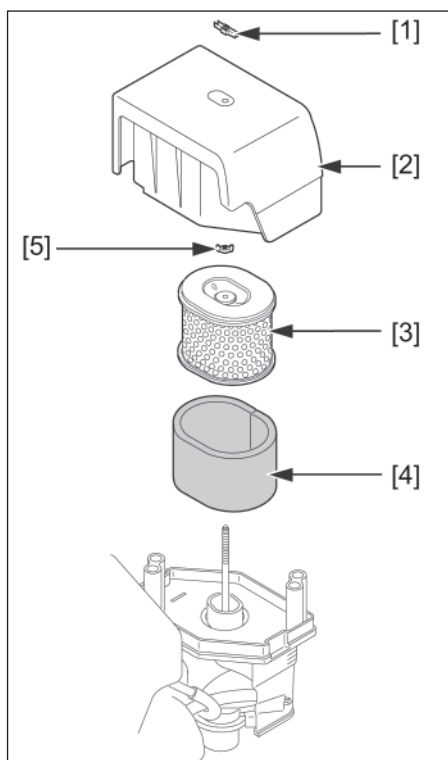

ВНИМАНИЕ:

- Эксплуатация миниэлектростанции без воздухоочистителя приведет к выходу двигателя из строя.

ТЕХНИЧЕСКОЕ ОБСЛУЖИВАНИЕ

ЧИСТКА ОТСТОЙНИКА ТОПЛИВА

Закройте топливный кран. Снимите отстойник [1] и уплотнительное кольцо [2], затем промойте их в негорючем растворителе. Просушите их и установите на место. Поверните топливный кран в положение ON (ВКЛ) и убедитесь в отсутствии утечек.

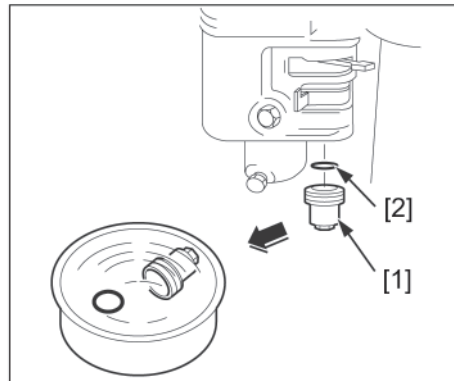

СВЕЧА ЗАЖИГАНИЯ

Рекомендуемые свечи зажигания:

BPR-6ES (NGK),
W20EPR-U (NIPPONDENSO Co., Ltd.).

ВНИМАНИЕ:

- Используйте только рекомендованные свечи зажигания. Использование нерекондованных свечей может привести к выходу двигателя из строя.

⚠ ПРЕДУПРЕЖДЕНИЕ

Не касайтесь нагретых частей двигателя непосредственно после его работы; вы можете получить ожоги.

1. Снимите наконечник свечи зажигания, затем выкрутите свечу зажигания, используя свечной ключ.
2. Тщательно осмотрите свечу зажигания. Если на электроде свечи зажигания имеется значительный нагар, или керамический изолятор свечи зажигания поврежден, замените свечу зажигания. Очистите свечу от нагара с помощью проволочной щетки.

ВНИМАНИЕ:

- Запрещается подвергать свечу пескоструйной чистке.

3. Измерьте с помощью плоского щупа зазор между электродами свечей зажигания. Зазор должен составлять 0,7 - 0,8 мм, при необходимости отрегулируйте величину зазора, осторожно подгибая боковой электрод.
4. Убедитесь в исправности шайбы, затем вручную вкрутите свечу зажигания на место.
5. При установке новой свечи зажигания необходимо повернуть ее свечным ключом на пол оборота после посадки буртика свечи на уплотнительную шайбу, для того чтобы обеспечить требуемую затяжку и уплотнение. При установке использованной свечи зажигания затяните ее дополнительно на 1/8-1/4 оборота после установки на место с помощью динамометрического ключа. Установите на место наконечник свечи зажигания.

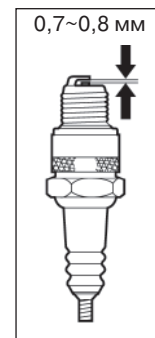

ВНИМАНИЕ:

- Слабо затянутая свеча зажигания может перегреться и стать причиной выхода двигателя из строя.

ТРАНСПОРТИРОВКА И ХРАНЕНИЕ

ТРАНСПОРТИРОВКА

ПРЕДУПРЕЖДЕНИЕ

Перед транспортировкой миниэлектростанции выключатель зажигания двигателя необходимо установить в положение “OFF” (“ВЫКЛ”). Для исключения утечки топлива миниэлектростанция должна транспортироваться в вертикальном положении, с полностью закрытым топливным краном.



ДЛИТЕЛЬНОЕ ХРАНЕНИЕ

1. Храните миниэлектростанцию в сухих помещениях, в которых отсутствует пыль.
2. Слейте топливо:
 - Поверните топливный кран в положение OFF (Закрыто). Снимите и опустошите отстойник [1].
 - Установите топливный кран в положение ON (открыт). Слейте топливо из топливного бака в предназначенную для этого емкость.
 - Установите на место уплотнительное кольцо [2] и плотно вкрутите на место отстойник [1].
 - С помощью сливного винта [3] слейте топливо из карбюратора в предназначенную для этого емкость.
3. Замените моторное масло (см. стр. 17).

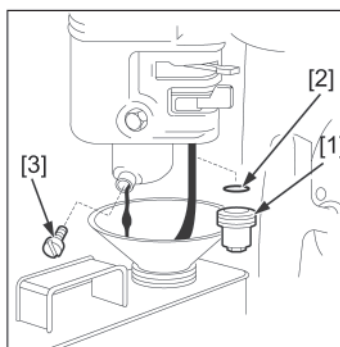

4. Выкрутите свечу зажигания, и влейте столовую ложку чистого моторного масла в цилиндр двигателя. Проверните вал двигателя ручным стартером, чтобы позволить маслу равномерно распределиться по стенкам цилиндра до достижения поршнем верхней мертвой точки такта сжатия. В этом положении впускной и выпускной клапаны двигателя будут закрыты.

ПРИМЕЧАНИЕ:

Защита окружающей среды: Недоброкачественный бензин опасен для окружающей среды. Поэтому настоятельно рекомендуется слить бензин в герметичную емкость и сдать его на станцию обслуживания либо на предприятие вторичной переработки для утилизации. Запрещается выливать бензин на землю или в канализацию, а также выбрасывать его с другим мусором.

ХРАНЕНИЕ ТОПЛИВА

- Для хранения топлива должны использоваться специальные емкости или бочки [1]. Это позволит предотвратить загрязнение топлива вследствие растворения веществ, из которых изготовлена емкость, и последующее нарушение работы двигателя.
- Неисправности карбюратора и заедание клапанов, возникшие в результате использования загрязненного или старого топлива, не покрываются гарантией.
- Неэтилированный бензин теряет свои свойства очень быстро (в некоторых случаях в течение 2 – 3 недель). Не используйте топливо, произведенное более месяца назад. Храните топливо в количестве, требуемом для работы в течение месяца.

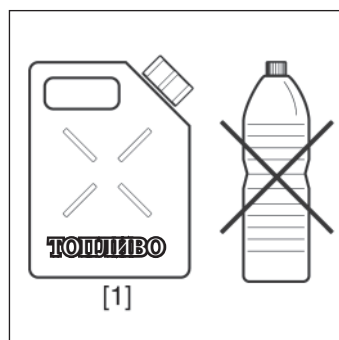

ПОЛЕЗНАЯ ИНФОРМАЦИЯ

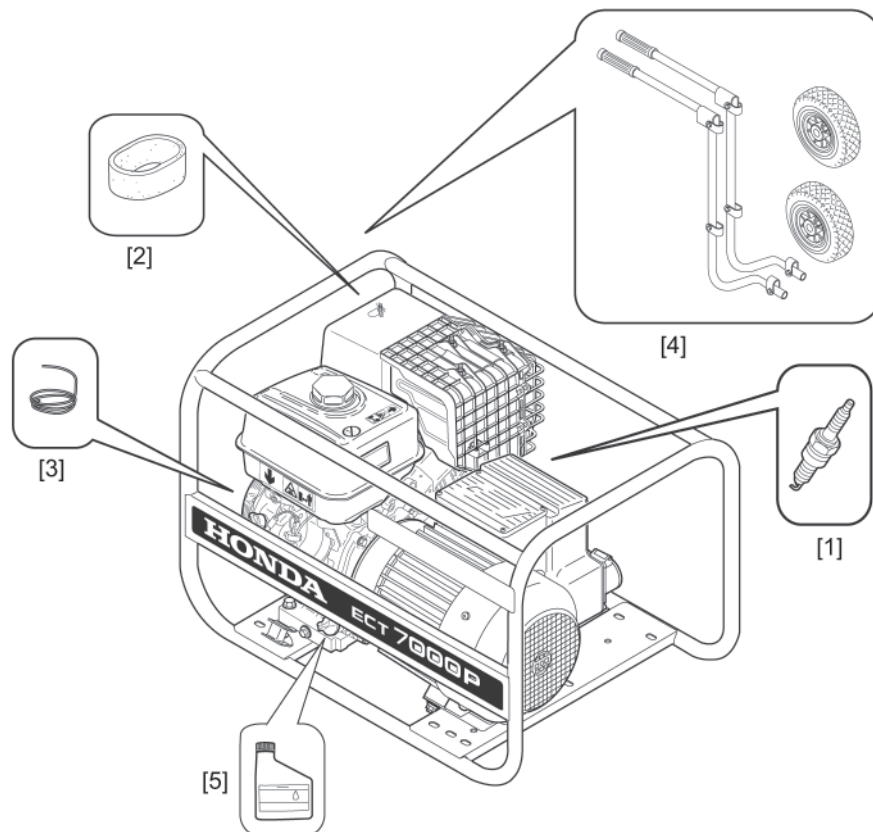

НАЙДИТЕ ОФИЦИАЛЬНОГО ДИЛЕРА

Обратитесь к российскому интернет-сайту: <http://www.honda.co.ru>

ЗАПАСНЫЕ ЧАСТИ, ОПЦИОННЫЕ АКСЕССУАРЫ И РАСХОДНЫЕ МАТЕРИАЛЫ

Для приобретения оригинальных запасных частей, перечисленных ниже, обратитесь к официальной торговой организации Honda.

ECT7000P		
Запасные части		
[1]	Свеча зажигания	98079-56846 NGK (производитель) : BPR6ES (модель)
[2]	Воздухоочиститель	17218-ZE3-000 Поролоновый
[3]	Ручной стартер	28462-ZE3-W01 Для замены обратитесь к дилеру Honda
[4]	Транспортировочное приспособление	42700-ZS8-000
Расходные материалы		
[5]	Моторное масло	08221-888-100HE(1 л) Моторное масло для 4-тактных двигателей, 10W30

ЭЛЕКТРИЧЕСКИЕ СХЕМЫ

AC.CB	Предохранитель цепи переменного тока
AC.OR	Розетка цепи переменного тока
AVR.Co	Разъем регулятора напряжения
CBо	Блок управления
EgB	Блок цилиндров
ESw	Выключатель двигателя
ExCo	Разъем передней карты
FW	Обмотка возбуждения
GeB	Узел миниэлектростанции
IgC	Катушка зажигания
OSw	Датчик системы предупреждения о низком давлении масла
SP	Свеча зажигания

B	ЧЕРНЫЙ
Bl	СИНИЙ
Br	КОРИЧНЕВЫЙ
G	ЗЕЛЕНый
Gr	СЕРый
R	КРАСНЫЙ
W	БЕЛый
Y	ЖЕЛтый
Y/G	ЖЕЛТО-ЗЕЛЕНый

EgB

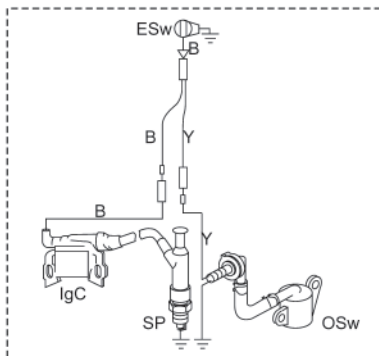

GeB

CBо

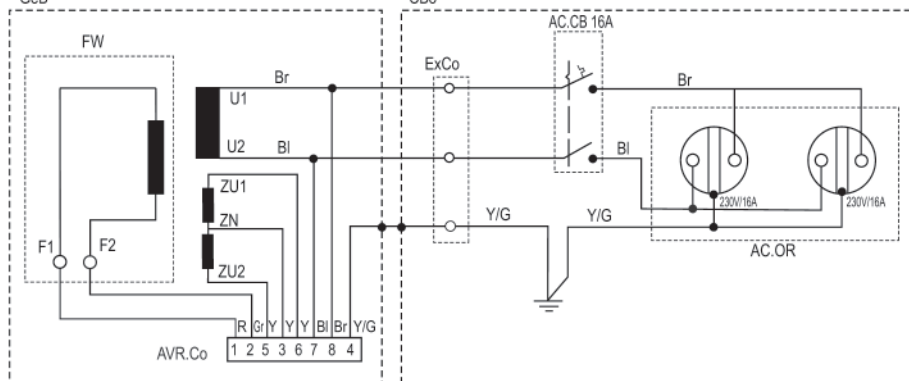

ПОИСК НЕИСПРАВНОСТЕЙ И СПОСОБЫ ИХ УСТРАНЕНИЯ

Неисправность	Возможная причина	См. стр.
Двигатель не запускается.	1. Выключатель двигателя находится в положении "OFF".	11
	2. Закрыт топливный кран или в баке отсутствует топливо..	10-11
	3. Слишком низкий уровень моторного масла в двигателе.	9
	4. Свеча зажигания неисправна, либо неправильно выставлен зазор между электродами.	19
	5. К розеткам миниэлектростанции подключены потребители тока.	
Затрудненный пуск двигателя или падение его мощности.	1. Загрязнен воздухоочиститель.	18
	2. Загрязнение топливной системы или топливного фильтра.	19
	3. Загрязнен жиклер вентиляции топливного бака.	19
Нет тока на розетках.	1. Не включен тепловой предохранитель.	15
	2. Оборудование, подключенное к миниэлектростанции, неисправно.	-

Если неисправность не удалось устранить, обратитесь к официальному дилеру компании Honda.

ТЕХНИЧЕСКИЕ ХАРАКТЕРИСТИКИ

ГАБАРИТНЫЕ РАЗМЕРЫ И МАССА

		ЕСТ7000Р
Габаритная длина x ширина x высота	(мм)	800 x 550 x 540
Сухая масса	(кг)	86
Емкость топливного бака	(л)	6,2

МИНИЭЛЕКТРОСТАНЦИЯ

		ЕСТ7000Р	
Количество фаз		Одна фаза	Три фазы
Номинальное выходное напряжение	(В)	230	400
Номинальная частота	(Гц)	50	
Номинальная сила тока	(А)	16 на розетку	9,5
Номинальная мощность	(В*А)	3,6 на розетку	5,2
Максимальная мощность	(В*А)	4,0 на розетку	7,0
Уровень звукового давления		Согласно стандартам директивы MD/98/37/ЕС ДБ (А)	
Максимальный уровень шумности	дБ (А)	Согласно стандартам 2000/14/ЕС 97 ДБ(А)	

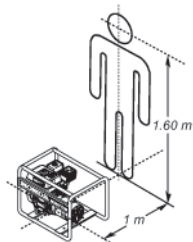

ДВИГАТЕЛЬ

		ЕСТ7000Р
Модель		Бензиновый двигатель GX390
Тип двигателя		Одноцилиндровый, 4-тактный, с верхним расположением клапанов.
Рабочий объем (диаметр цилиндра x ход поршня)		389 см ³ (88 x 64 мм)
Степень сжатия		8
Частота вращения коленчатого вала двигателя (об/мин)		3000
Система охлаждения		Вентилятор
Система зажигания		Транзисторное магнето
Заправочная емкость системы смазки (л)		1,1
Свеча зажигания		BPR-6ES (NGK) - W20EPR-U (NIPPONDENSO) Co. Ltd

По вопросам продаж и поддержки обращайтесь:

Архангельск (8182)63-90-72
Астана +7(7172)727-132
Белгород (4722)40-23-64
Брянск (4832)59-03-52
Владивосток (423)249-28-31
Волгоград (844)278-03-48
Вологда (8172)26-41-59
Воронеж (473)204-51-73
Екатеринбург (343)384-55-89
Иваново (4932)77-34-06
Ижевск (3412)26-03-58
Казань (843)206-01-48

Калининград (4012)72-03-81
Калуга (4842)92-23-67
Кемерово (3842)65-04-62
Киров (8332)68-02-04
Краснодар (861)203-40-90
Красноярск (391)204-63-61
Курск (4712)77-13-04
Липецк (4742)52-20-81
Магнитогорск (3519)55-03-13
Москва (495)268-04-70
Мурманск (8152)59-64-93
Набережные Челны (8552)20-53-41

Нижний Новгород (831)429-08-12
Новокузнецк (3843)20-46-81
Новосибирск (383)227-86-73
Орел (4862)44-53-42
Оренбург (3532)37-68-04
Пенза (8412)22-31-16
Пермь (342)205-81-47
Ростов-на-Дону (863)308-18-15
Рязань (4912)46-61-64
Самара (846)206-03-16
Санкт-Петербург (812)309-46-40
Саратов (845)249-38-78

Смоленск (4812)29-41-54
Сочи (862)225-72-31
Ставрополь (8652)20-65-13
Тверь (4822)63-31-35
Томск (3822)98-41-53
Тула (4872)74-02-29
Тюмень (3452)66-21-18
Ульяновск (8422)24-23-59
Уфа (347)229-48-12
Челябинск (351)202-03-61
Череповец (8202)49-02-64
Ярославль (4852)69-52-93

www.honda.nt-rt.ru || hdn@nt-rt.ru